

www.porschediesel.de

Langgutlinie –
schneller – einfacher – bequemer
und wirtschaftlicher.

Bautz-Ladewagen zur Bergung von
Grünger, Grünfutter, Anwelksilage,
Bekümmungsheu, Heu, Stroh und
anderen weiteren Feldfrüchten.

Zugleich robuste Allzweck-Wagen
mit automatischer Abladevorrichtung.

Es macht Spaß, sie zu fahren, weil
sie wendig und einfach sind
und so sicher arbeiten.



Autonom

Ladewagen Typ LWL

(System Weichel)

LWLS

LWLB

Ladewagen in handlichen Abmessungen.
Standfest, robust, hohe Bergeleistung.
Normal- und Seitenanhängung.





www.porschediesel.de



Neue Ladewagen **LW**

L weil sie so leichtzünftig sind

Autonom mit abklappbarem Dürrfutteraufbau, Rohrbügel und Spannseilen

Autonom Ladewagen

Ein praktischer, robuster Ladewagen in der Größe, wie ihn der Landwirt heute verlangt.

Mit dem Bautz-Ladewagen Autonom machen Sie sich weitgehend unabhängig. Die schwerste Arbeit wird Ihnen abgenommen. Der Autonom ist ein Einachs-Ladewagen mit automatischer Auf- und Abladevorrichtung, standfest und hangsicher durch tiefen Schwerpunkt. Rohrfutter wird gleichmäßig fest auf den Wagen geschichtet und gepreßt. Es läßt sich nach dem Abladen leicht zerteilen und weiterbefördern. Grüngut ladet der Autonom locker, schnell und ohne Erhitzungsgefahr. Einwandfreie Mähswadaufnahme beim täglichen Futterholen durch die besonders breite Pick-up. Geräumige, leicht abklappbare Gatter sorgen für viel Platz. Trotzdem braucht er beim Abstellen durch seine kompakte Bauweise nur wenig Raum. Nicht zuletzt ist der Autonom ein robustes Transportfahrzeug mit stabilem Rahmen und kräftigen Aufbauten. Wartung wird bei diesem Wagen ganz klein geschrieben.



- LWL Normalausführung**
- LWLS Seitenanhängung**
- LWLB Breitspur**

Moderne Konstruktionselemente · Qualität

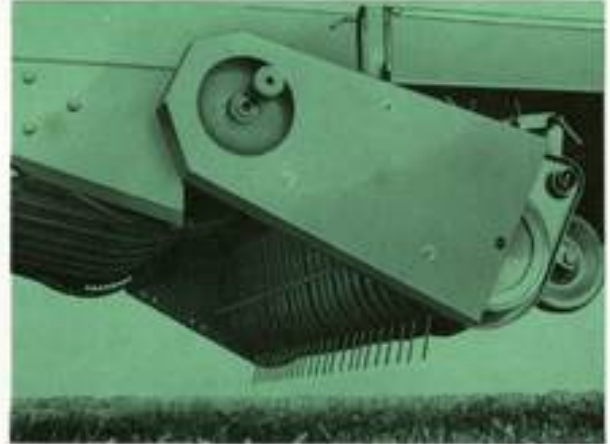

Der „Rucksack“

Die besondere Ausformung der Heckpartie erlaubt den großen Laderaum wirklich voll zu nutzen. Der „Rucksack“ beschleunigt das Abladen. Er läßt sich mit einem Griff leicht öffnen und schließt sich automatisch durch den neuen Zentralverschluß. Die Einstellung der Abladegeschwindigkeit geschieht mit einem Griff, dort wo Sie stehen, nämlich dicht am Wagenende. So läßt sich die abzuladende Menge genau dosieren und die Abladegeschwindigkeit exakt regulieren. Kurze Abladezeiten sind eine besondere Eigenschaft des Autonom.

Schnell einsatzbereit

Die Pick-up-Vorrichtung ist besonders breit, denn wer hat schon immer schnurgerade, exakte Schwaden. Die gesamte Breite ist dicht mit Zinken besetzt, das bringt eine sichere Aufnahme. Durch den mechanischen Schnellaufzug ist die Pick-up sofort ein- oder transportbereit. Sie wird automatisch über zwei verstellbare Tastrollen geführt, die so angeordnet sind, daß sie nicht in der Schlepperspur laufen. Auch grobe Hindernisse können dieser Pick-up nichts anhaben. Geschleppt angeordnet bei hoher Bodenfreiheit kann sie sich nicht „einspießen“, weicht elegant aus und paßt sich Bodenunebenheiten hervorragend an. Zum Abladen wird die Pick-up am Schaltknopf abgestellt. Nur der Kratzboden läuft. Das erhöht die Sicherheit! Die Zinken lassen sich einfach und einzeln austauschen.

Auch das Abladen

ist bei diesem Wagen mit einem Handgriff entleert. Die Geschwindigkeit und die Abladegeschwindigkeit sind hinten am Wagen eingestellt. Diese Einrichtungen haben serienmäßig. Damit der Wagen auch jeder Vorrichtung oder Maschine kombiniert werden kann, die betreffende Maßnahme beladen und zu gehen. Die Abladegeschwindigkeit geht, wenn kurvengesteuert, besonders schnell. Die Stahlrollen.



Autonom LWL mit abklappbarem Rohrbügel und Begrenzungsseilen



Noch bessere Ausnutzung

des Laderaums durch das Schneidwerk. Kurz geschnittenes Gut läßt sich besser laden, schichten, pressen, abladen und weiterbefördern. Es lagert dichter. Für die direkte Beschickung von Silos ist es besonders zweckmäßig. Im Zusammenwirken zwischen den Zubringern und den Messern wird das Gut schnell, leicht und schonend im Scherenschnitt getrennt. Außerdem wird Kraft gespart und eine hohe Funktionssicherheit erreicht. Die eingestellte Schnittlänge beträgt je nach Messersatz ca. 20–40 cm. Soll das Gut lang geladen werden, lassen sich die Messer ohne Zeitverlust durch Schnellverschluß ausbauen. Auch beim Deichsel-Stützrad wurde auf bequeme Bedienung geachtet. Es klappt automatisch hoch.

Übersichtlich – griffbereit

Hier liegen die Haupt-Bedienungselemente. Ein besonders leichtgängiger Pick-up-Aufzug, mit dem Sie in knappem Hub ausheben oder einsetzen. Auch den Kratzboden schalten Sie vom Schleppersitz ein oder aus. Der Hauptantrieb ist überlastungssicher und unkompliziert. Das Spezialgetriebe läuft im Ölbad. Vieles an diesem Wagen dient allein Ihrer persönlichen Sicherheit. Er entspricht der STVZO.

Hinter diesem Wagen

steht der lebenslange Kunden- und Ersatzteildienst eines bedeutenden Erntemaschinenwerkes. Auch das ist entscheidend! Der Kratzboden aus Spezialketten ist durchlaufend mit robusten, aufgeschraubten Querleisten besetzt. Pritschenhöhe und -breite sind auf die Erfordernisse der Praxis abgestimmt. Mit wenigen Handgriffen wird aus dem Spezialladewagen ein landwirtschaftlicher Pritschenwagen mit robuster, automatischer Entladevorrichtung. So ersetzt er manchen herkömmlichen Leiterwagen, ist wirtschaftlicher und schneller.

agen perfektioniert. Der als „Rucksacks“ läßt sich leicht öffnen und rastet bei Bedarf automatisch ein. Ablade- und -Menge regulieren Sie mit einem Griff. Diese lassen Sie beim Autonomt läßt sich dieser Ladezeit mit einer Umlade-einer weiterfördernden tren. Sie selbst können schine überwachen oder leichter Zeit am Wagen-enge dosieren. Das Abnotwendig, durch den Kratzbodenantrieb be-ter Kratzboden läuft auf



Autonom LWLS mit abklappbarem Dürrfutteraufbau und Bordwänden

Autonom LWLS mit wahlweiser Seitenanhängung

Konstruktiv und in den technischen Daten weitgehend dem Autonom LWL entsprechend. Durch die Seitenschwenkeinrichtung wird jedoch besonders beim Futterholen auf langen Futterschlägen ein rationeller Arbeitsablauf erzielt. Mähen und Laden kann kombiniert erfolgen. Das spart Zeit und Arbeit. Auch auf schlecht tragfähigen Böden bietet die Seitenanhängung Vorteile, weil der Schlepper nicht über das Schwad fährt.

Weit ausschwenken läßt sich der Autonom

LWLS. Übersichtlich und leicht zu überwachen, läuft er seitlich hinter dem Schlepper. Sehr günstig auch bei Schleppern mit niederem Rahmenbau und geringem Durchgang. Der Autonom LWLS benötigt kein zusätzliches Stützrad. Für den harten Seitenwagenbetrieb ist er besonders robust ausgelegt. Das Ein- und Ausschwenken geschieht bequem vom Schleppersitz aus.

Je nach Zweckmäßigkeit kann seitlich oder hinter dem Schlepper geladen werden.

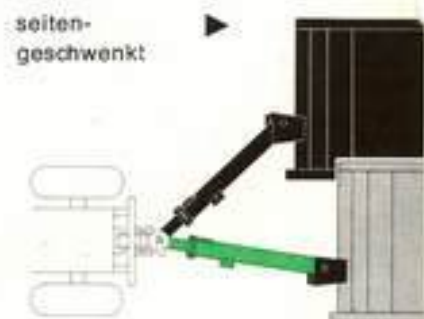

TECHNISCHE DATEN AUTONOM

	LWL	LWLS
Erforderliche Schlepperleistung	ab 15 PS	ab 15 PS
Aufladezeit Trockengut	5-10 Min.	5-10 Min.
Aufladezeit Grüngut	5-10 Min.	5-10 Min.
Abladezeit minimal	60 sec.	60 sec.
Zulässiges Gesamtgewicht	3600 kg	3600 kg
Aufsammelbreite	1600 mm	1600 mm
Breite des Förderkanals	1520 mm	1520 mm
Ladefläche	3,60 x 1,60 m	3,60 x 1,60 m
Gesamthöhe als Heulader verstellbar	2,90-3,20 m	2,90-3,20 m
Gesamthöhe als Grüngutlader	1,95 m	1,95 m
Gesamtbreite mit Aufbauten	2,20 m	2,20 m
Länge über alles	6,00 m	6,60 m
Plattformhöhe	90 cm	90 cm
Fassungsvermögen:		
mit Grünfutteraufbau	12 cbm	12 cbm
mit abklappbarem Rohrbügel und Begrenzungsseilen	17 cbm	17 cbm
mit geschlossenem, abklappbarem Dürrfutteraufbau einschl. Rohrbügel und Spannseilen	21 cbm	21 cbm
Spurweite	1500 mm	1500 mm
Reifengröße	10-15AM 8ply	10-15AM 8ply
Bodenfreiheit der Pick-up im Transport	30 cm	30 cm
Eigengewicht	1100 kg	1200 kg



Eine neue Klasse

Autonom LWLB, der Breitspur-Ladewagen. Mit allen Vorteilen eines Tiefladers, aber ohne dessen Nachteile. 1,80 m breite Spur, deshalb enorm hangstabil. Breite geräumige Pritsche in günstiger Höhe für andere Lade- oder Schüttgüter und für den Fahrsilobetrieb. Die überbreite Pick-up und der wagenbreite Preßrechen bewirken auch am Wagenrand eine gleichmäßige und dichte Beladung. Der Breitspur-Ladewagen LWLB entspricht in seinen Abmessungen (außer 1,80 m Spur und 1130 kg Gewicht) dem Normallader LWL.

JOSEF BAUTZ GMBH 7968 SAULGAU/WÜRTT.
Postfach 29



Den Ladewagen Autonom erhalten Sie in verschiedenen Ausführungen. Dadurch können Sie bei der Entscheidung über Ihren zukünftigen Wagen diesen entsprechend Ihren Betriebsverhältnissen abstimmen. Das Bild rechts zeigt den Autonom LWLB mit Grünfutteraufbau. Die Aufnahmen in diesem Prospekt zeigen weitere Aufbau-Varianten: Abklappbarer Rohrbügel mit Begrenzungsseilen – geschlossener, abklappbarer Dürrfutteraufbau mit Rohrbügel und Spannseilen. Wahlweise werden Autonom-Ladewagen auch mit Bordwänden ausgerüstet.