

SUPER DEXTA

www.porschediesel.de
FORD 3000

38 PS ~~44 PS~~



**IN SEINER KLASSE
SPITZENREITER**

In der Leistungsklasse der 35 bis 45 PS-Traktoren führt der Super Dexta 3000 von FORD. Fahren Sie ihn, und Sie spüren, wie er seine Kraft zu Ihrem Nutzen umsetzt. Er tut das wirtschaftlicher — schneller — kraftvoller!

Er hat alle Eigenschaften wirklich großer Traktoren — und dazu: Norm-Zapfwellen und unabhängige Hydrauliknebenanschlüsse.

FORD Super Dexta 3000 — ein Traktor, der bei der Wirtschaftlichkeit eines Kleinschleppers die Leistung eines Großen mitbringt. Über die serienmäßigen und wahlweisen Ausrüstungen geben Ihnen die folgenden Seiten genaueren Aufschluss.

FORD BRINGT SIE IN FÜHRUNG

www.potschedieselde

FORD MACHT DAS TRAKTORFahren BEQUEMER

Das neue 7-Gang-Getriebe von FORD ermöglicht dem Fahrer, täglich mehr zu leisten — und sich weniger zu verausgaben. Auf Wunsch mit 8. Gang lieferbar — als Schnellgang.

(Noch bequemer arbeiten Sie mit dem exklusiven Ford Select-O-Speed-9-Ganggetriebe).

Zwei Schalthebel — einer für die Gruppen „schnell“ und „langsam“, und der Haupthebel — erlauben bei passender Vorwahl während eines bestimmten Arbeitseinsatzes minimale Schaltvorgänge. Bei Ladearbeiten ist es von Vorteil, dass der Rückwärtsgang dem zweiten Gang gegenüberliegt — eine weitere Schalterleichterung.

Auch diese Eigenschaften sichern dem FORD Super Dexta 3000 eine Spitzenstellung in seiner Klasse.

FORD BRINGT SIE IN FÜHRUNG

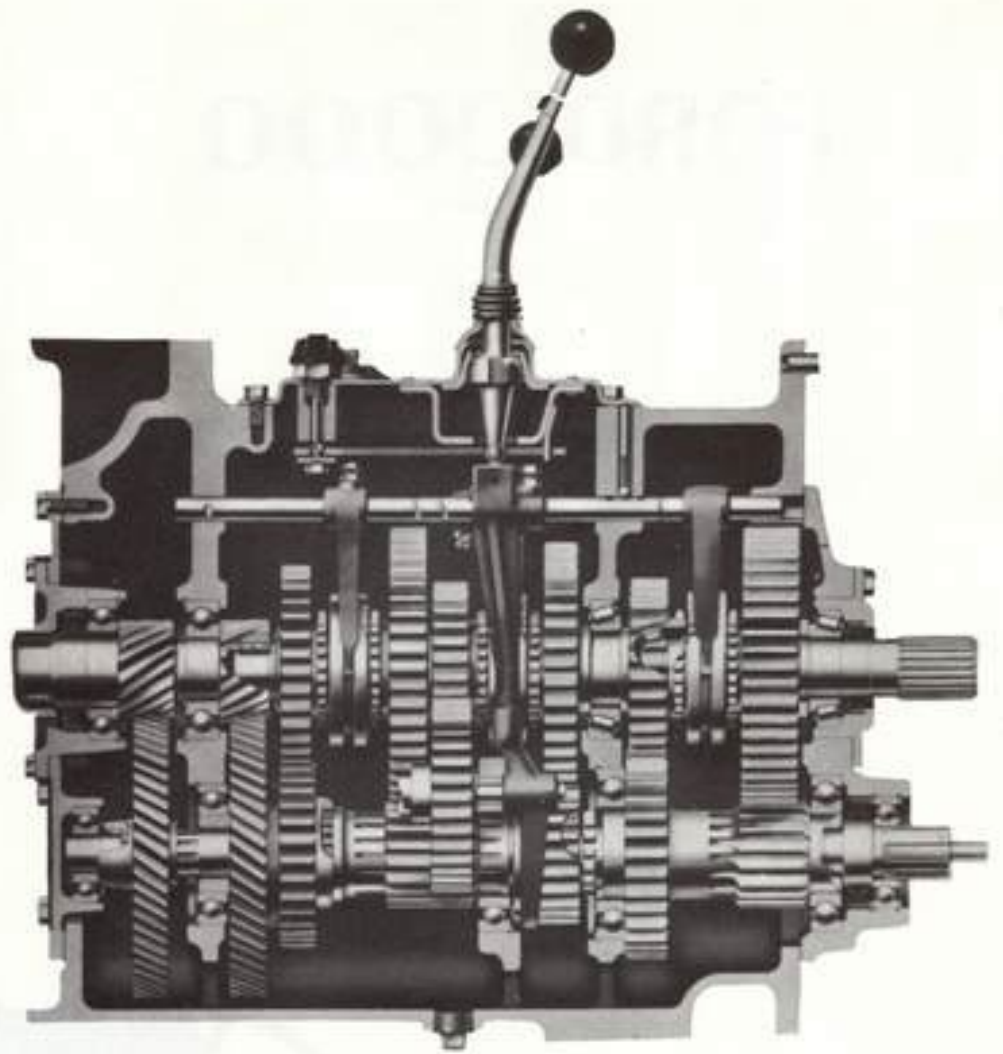

FORD BRINGT SIE IN FÜHRUNG MIT DEM 7-GANGGETRIEBE

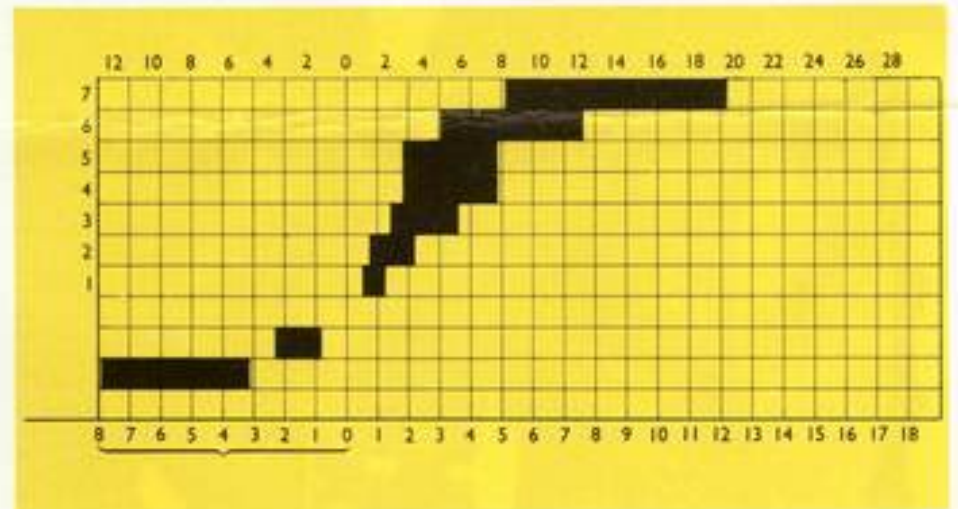

Dreipunktgestänge für Anbaugeräte der Kategorie I und II

Durch diese Gestänge können Sie den FORD Super Dexta 3000 mit allen gängigen Anbaugeräten einsetzen. Die FORD-Regelhydraulik umfaßt automatische Steuerung, Positionssteuerung, Ölstromregler und doppelt wirkenden Oberlenker.



Armaturenbrett
Übersichtliche Anordnung der Instrumente, blendfreie Ausführung und eine Vielzahl angenehmer Einzelheiten zeigen, wie FORD die Erkenntnisse langer Forschung zu Ihrer Sicherheit und Bequemlichkeit genutzt hat.

Differentialsperre
Sie gehört zur Standardausrüstung der neuen FORD-Traktoren. Weicher oder nasser Boden sind kein Arbeitshindernis mehr, und optimal schlupffrei arbeitet Ihr Traktor. Die Einschaltung ist so einfach: Sperre durch Treten des Fußhebels einrücken.



Batterie-Halterung
Eine kleine schöne Erleichterung für die Wartung: die Batterie lässt sich mit der Halterung ausschwenken.

Weniger Schmierstellen
Die neuen FORD Traktoren haben weniger Schmiernippel — sie brauchen also weniger Pflege. Auch das gehört zum kostensparenden Fortschritt der FORD-Konstruktionen.



SUPER DEXTA

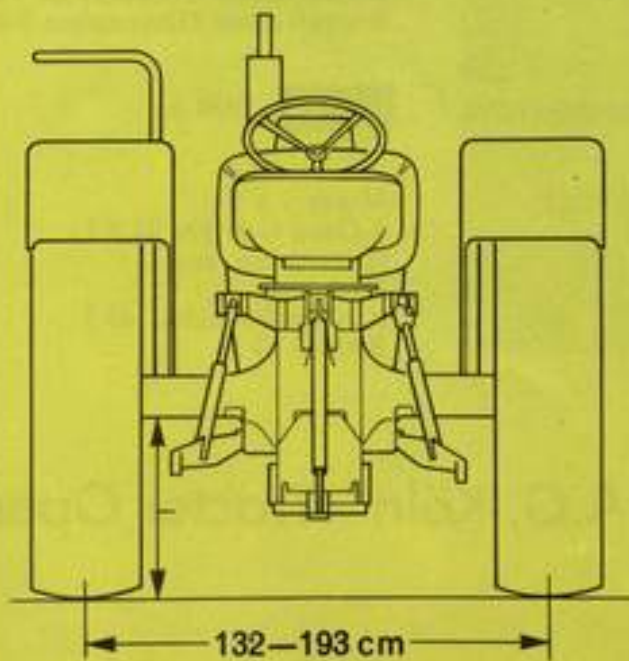
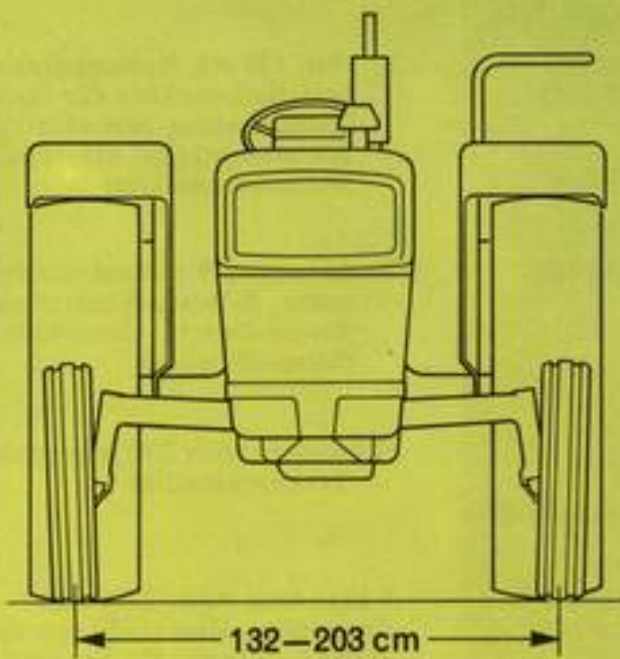
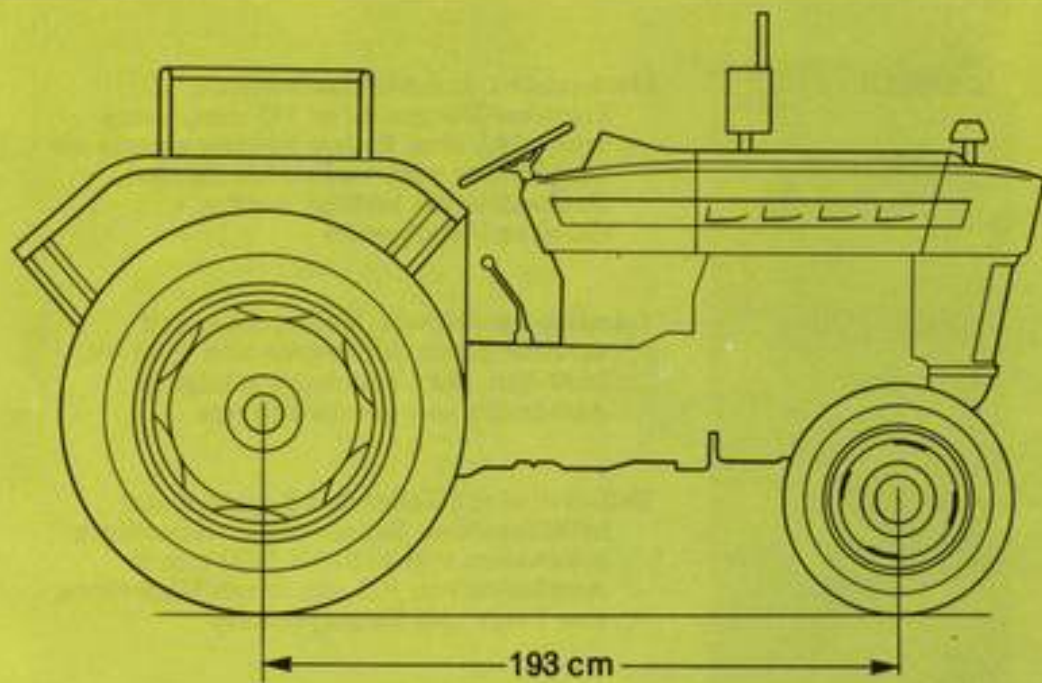

TECHNISCHE DATEN

STANDARD AUSRÜSTUNG

3 Zylinder Dieselmotor 44 DIN PS - 7-Gang
Getriebe mit Motorzapfwelle 540 U/min
- Differentialsperre - Ford-Regelhydraulik
Dreipunktgestänge für Kategorie I u. II -
Horizontaler Auspuff - Zwischenachs-An-
bringungsmöglichkeit für Mähwerk -
Gefederter Sitz - Nebenanschlussventil -
Anhängerkupplung hinten - Zugmaul
vorne - Handbremse - Kaltstart-Vorrichtung
- Kraftstoff-Doppelfilter, breite Kotflügel

Bereifung: vorne 5.50 - 16
hinten 11 - 28

Werkzeugkasten - Instrumente: Trakto-
meter, Kraftstoffanzeige - Fernthermometer,
Öldruckkontrolllampe, Lade-Kontroll-
lampe, Getriebeöl - Kontrollampe (nur bei
Select-O-Speed) - Gesamtausführung
entspricht St.V.Z.O.

WAHLWEISE AUSRÜSTUNG

Getriebe- und Zapfwellenarten:

7-Gang Getriebe mit Getriebezapfwelle
für 540 U/min
9-Gang Select-O-Speed Getriebe
mit unabhängiger Zapfwelle für 540 U/min
9-Gang Select-O-Speed Getriebe mit
unabhängiger Zapfwelle für 540 und
1000 U/min und Wegzapfwelle

ZUBEHÖR

Schalter für Gerätebeleuchtung - Geräte
Warnlicht - Abschmierpresse mit Halterung
Fussbetätigte Luftpumpe - Vordere
Zusatzgewichte - Zusatzgewichte für
Vorder- und Hinterräder - Zapfwellen-
getriebene Riemenscheibe - Ackerschiene -
Stabilisatoren für Unterlenker - Verstellbare
untere Zugvorrichtung - Ansaugluft-
Vorabscheider mit langem Ansaugrohr -
Vertikaler Auspuff - Anhänger-
Aufsattelvorrichtung - Zugpendel für
Aufsattelvorrichtung Hydraulische
Kraftlenkung

www.porschediesel.de FORD 3000

DEXTA

TECHNISCHE DATEN

MOTOR	Ein neuer FORD 3 Zylinder Dieselmotor Bohrung 106,7 mm Hub 106,7 mm Hubraum 2870 cm ³ Nenn Drehzahl 2100 U/min Anzahl der Hauptlager 4 mittl. Kolbengeschwindigkeit bei Nenn Drehzahl 7,57 m/sek Verteiler-Einspritzpumpe mit mechanischem Regler, Kühlsystem: Zentrifugalpumpe unterstützt durch Thermo-Syphon Kühlung, 4-Flügel Ventilator, Kühlerverschluss mit federbelastetem Ventil, Thermostat	BREMSEN	Mechanische Innenbackenbremsen, Trommel-Durchmesser 355 mm, Belag- breite 38,1 mm, Pedale können einzeln als Lenkbremse oder verbunden für den Strassenbetrieb betätigt werden - Getriebe-Handbremse
KUPPLUNG	Zweistufenkupplung bei Motorzapfwelle Zweischeiben-Trockenkupplung, Durch- messer 279 und 216 mm, Gesamtreib- fläche 1134,08 cm ² Wahlweise: Einscheiben-Trocken- kupplung, Durchmesser 279 mm - Gesamtreibfläche 729,65 cm ²	VORDERACHSE	Teleskop-verstellbare Vorderachse mit veränderlichen Spurweiten von 1323 bis 2030 mm, die Verstellung erfolgt in Abständen von jeweils 102 mm
GETRIEBE	7-Gang, alle Räder im Dauereingriff, Fahrgeschwindigkeiten bei Motor- Nenn Drehzahl (Standard Bereifung) 1. Gang 2,04 kmh, 2. Gang 3,20 kmh, 3. Gang 5,36 kmh, 4. Gang 7,28 kmh, 5. Gang 7,28 kmh, 6. Gang 11,42 kmh, 7. Gang 18,75 kmh, 1. Rückwärts-Gang 3,37 kmh, 2. Rück- wärts-Gang 11,90 kmh Select-O-Speed Getriebe: 1. Gang 1,83 kmh, 2. Gang 2,61 kmh, 3. Gang 2,70 kmh, 4. Gang 3,84 kmh, 5. Gang 6,15 kmh, 6. Gang 7,90 kmh, 7. Gang 9,09 kmh, 8. Gang 11,85 kmh, 9. Gang 18,82 kmh, 1. Rückwärts-Gang 5,41 kmh, 2. Rück- wärts-Gang 8,01 kmh. Differentialsperre, Handbremse serienmässig	HINTERACHSE	Differential mit Teller-und Kegelrad und halbfliegenden Seitenwellen, verstellbare Spurweiten von 1320 bis 1930 mm in Abständen von 102 mm durch Verstellung von Felge und Felgenschüssel
ZAPFWELLE	Motorzapfwelle (Standard) 540 U/min bei Motordrehzahl 1810 U/min Zapfwelle nach DIN 9611, Höhe über dem Boden 457 mm bei Standard-Bereifung Getriebe zapfwelle wahlweise - Voll unabhängige Zapfwelle lieferbar mit Select-O-Speed Getriebe	LENKUNG	Kugelumlauf-Lenkung, Lenkgetriebe- Übersetzung 15,43:1, Wenderadius 3000 mm hydraulische Kraftlenkung wahlweise
RIEMENSCHLEIBEN- ANTRIEB	Am Zapfwellenantrieb angebaut, Riemen- scheiben Durchmesser 261 mm, Breite 165 mm	ELEKTRISCHE AUSRÜSTUNG	12 Volt, 128 Ah, Batterie-Halterung 90° herausschwenkbar für leichteren Service, Lichtmaschine riemengetrieben, Spannungsregler, schlüsselbetätigter Sicherheitsanlasser
HYDRAULIK- ANLAGE	Regelhydraulik mit Zugkraftsteuerung und Positionssteuerung, Kolbenpumpe am Motor angeflanscht und somit unabhängig von Getriebe und Zapfwelle, Pumpen- leistung 23,3 l/min bei Motor-Nenn Dreh- zahl, Arbeitsdruck 175 atü, Dreipunktgestänge Kat. I und II, Nebenanschlussventil serienmässig Nebenanschluss - Steuerventil auf Wunsch lieferbar.	INSTRUMENTE	Traktometer, Kraftstoffanzeige, Fernthermo- meter, Öldruck-Kontrollampe, Lade- Kontrollampe, Getriebeöl-Kontrollampe (Select-O-Speed)
		VERSTELLBARE UNTERE ZUGVORRICHTUNG	Schwenkbereich 230 mm nach jeder Seite von Traktormittelline
		ABMESSUNGEN MIT STANDARD- BEREIFUNG	Länge über Alles 3050 mm Breite über Alles (1320 mm Spur) 1626 mm Höhe bis Oberkante Lenkrad 1475 mm Radstand 1925 mm Bodenfreiheit Vorderachse 520 mm Bodenfreiheit Hinterachse 540 mm
		BETRIEBSGEWICHT	1930 kg
		FULLMENGEN	Motor 7,6 l 7-Gang Getriebe 16,5 l Hinterachse und Hydraulik 22,1 l Kraftstoffbehälter 49 l Kühler 13 l