

www.porschediesel.de

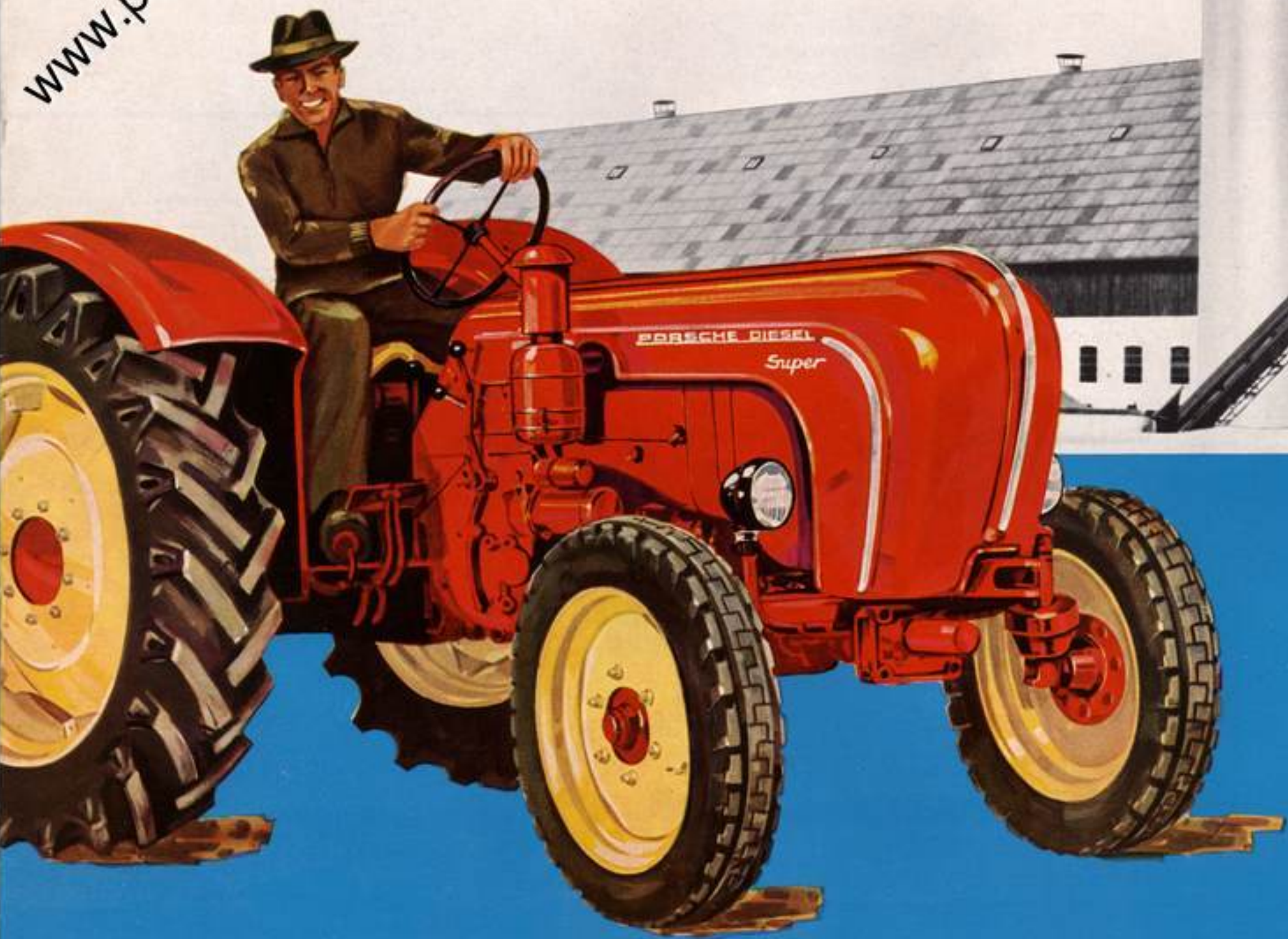

PORSCHE - DIESEL *Super L*

www.porschediesel.de



PORSCHE - DIESEL

Super L

Der neue SUPER L aus dem PORSCHE-DIESEL-Programm wurde mit großer Sorgfalt entwickelt. Wir haben keinen Aufwand gescheut, ihn so zu konstruieren, daß er die hohen Ansprüche, die Sie stellen, nicht nur heute, sondern auch morgen erfüllt. Er ist stark und robust. Seine Qualität zeigt sich in jedem Einzelteil. Er ist wirtschaftlich und sparsam, und er hat eine zweckmäßige, schöne und klare Form. So können wir Ihnen einen Schlepper vorstellen, der Ihnen die Gewißheit gibt, daß Sie sowohl eine starke Zugmaschine als auch eine vielseitig einsetzbare, bewegliche Arbeitsmaschine besitzen, die den hohen arbeitswirtschaftlichen Anforderungen der Zukunft voll entspricht.

www.porschediesel.de

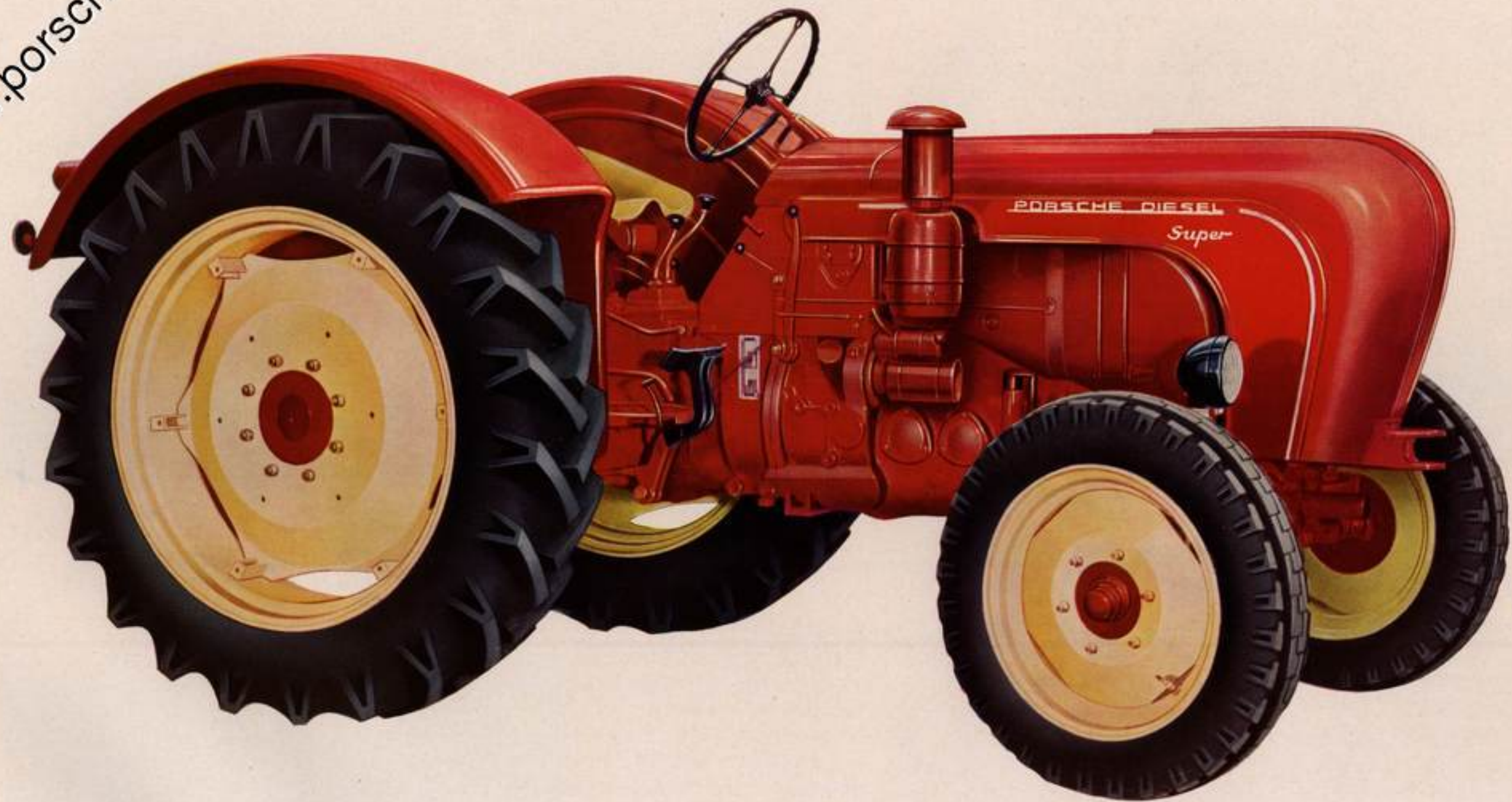

Der SUPER L vereint Kraft und Temperament mit klarer, zweckmäßiger Form

www.porschediesel.de

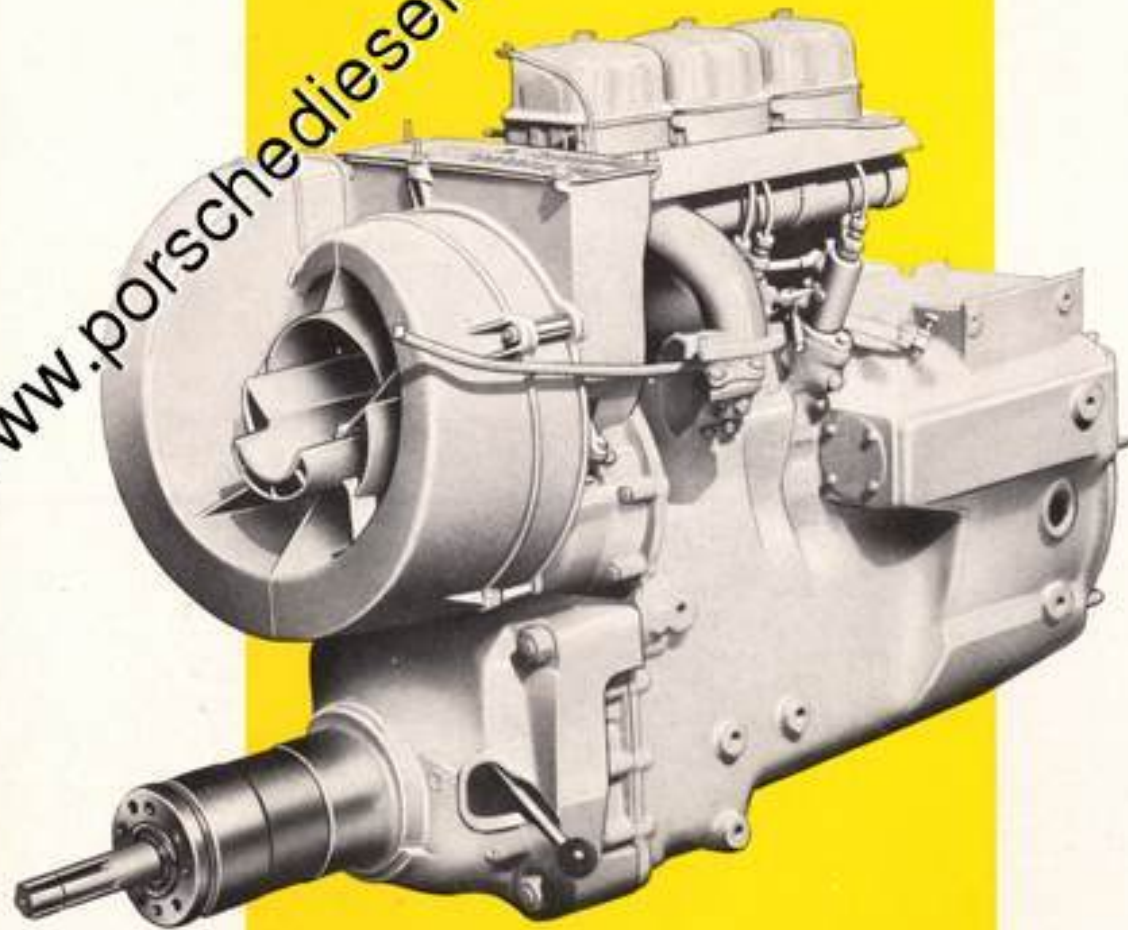

Sicher zu beherrschende Kraft

Tagelange, schwerste Pflugarbeit bei Vollast, leichte, präzise Arbeit bei Bestellung und Pflege, anstrengender Ernteeinsatz in Staub und Hitze, in Schlamm und Kälte, sichere und schnelle Transportleistung auf Äckern, Wegen und Straßen und unermüdliche Hub- und Ladearbeit - das alles leistet spielend und zuverlässig der 40 PS starke, luftgekühlte 3-Zylinder 4-Takt-Dieselmotor. Er ist startfreudig und hat ein großes Durchstehvermögen. Der Drehmomentenverlauf ist günstig, so daß bei abfallender Drehzahl das Drehmoment bis zu einem bestimmten Punkt größer wird. Hier liegt die Kraftreserve des Motors. Dabei ist er sparsam. Durch drei Maßnahmen ist es uns gelungen, dem SUPER L Motor eine große Laufruhe und einen angenehmen Ton zu geben: Durch Auswuchten der Kurbelwelle mit Gegengewichten, durch Versetzen der Kurbelzapfen um 120° und durch das lastabhängige Verbrenungsverfahren. Wir haben viele Mittel aufgewendet, um dieses Ziel zu erreichen.

... selbstverständlich mit Luftkühlung

Aus guten Gründen ist der SUPER L Motor luftgekühlt, denn die Kühlluft friert und siedet nicht. Der Antrieb der Luftkühlung durch Zahnräder ist kostspielig, gibt Ihnen aber größte Sicherheit und ist völlig wartungsfrei. Leicht können Sie die Temperaturhöhe durch das Fernthermometer überwachen und sollten Sie eine Überschreitung der zulässigen Temperaturgrenze übersehen, dann meldet Ihnen das Ihr SUPER L automatisch durch einen Warnton. Sie brauchen also nicht an die Kühlung zu denken. Wir haben dafür gesorgt, daß die aufgewärmte Kühlluft im Winter Ihren Fahrerstand angenehm erwärmt. So sind wir darauf bedacht, Ihnen die Bedienung Ihres Schleppers so angenehm und leicht wie nur möglich zu machen.

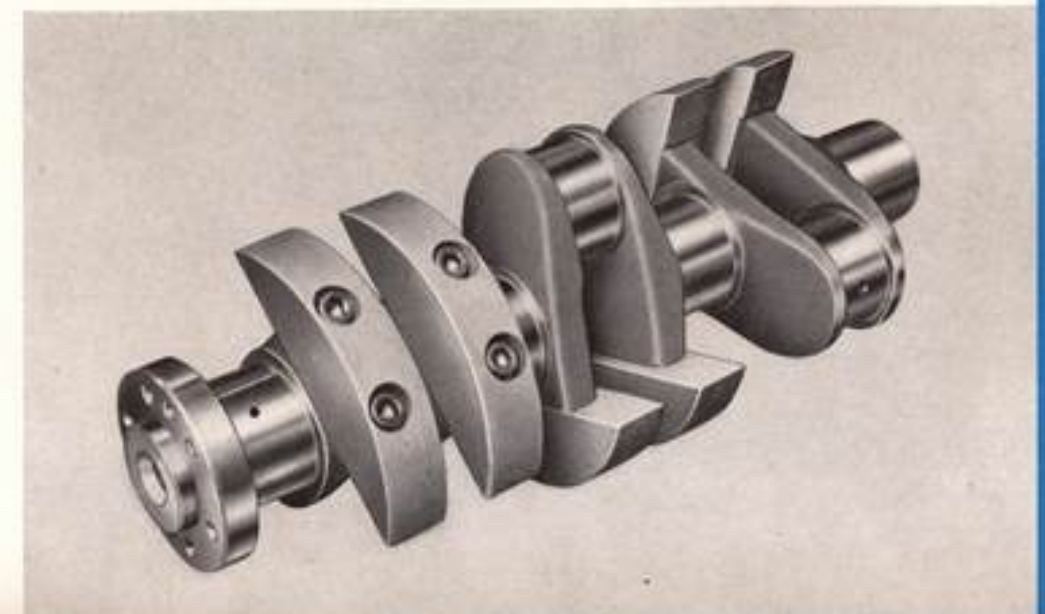
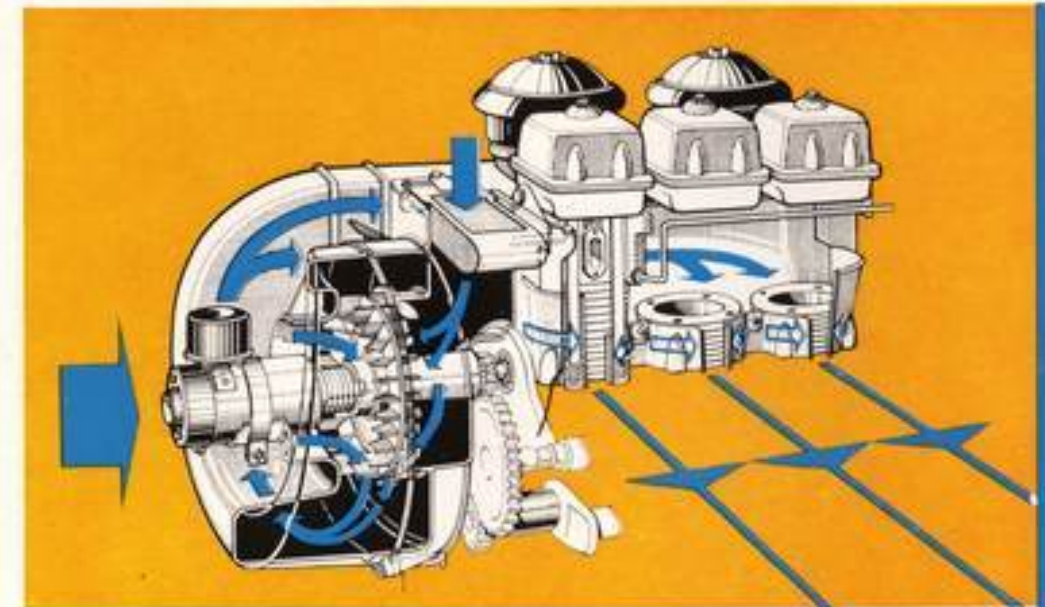

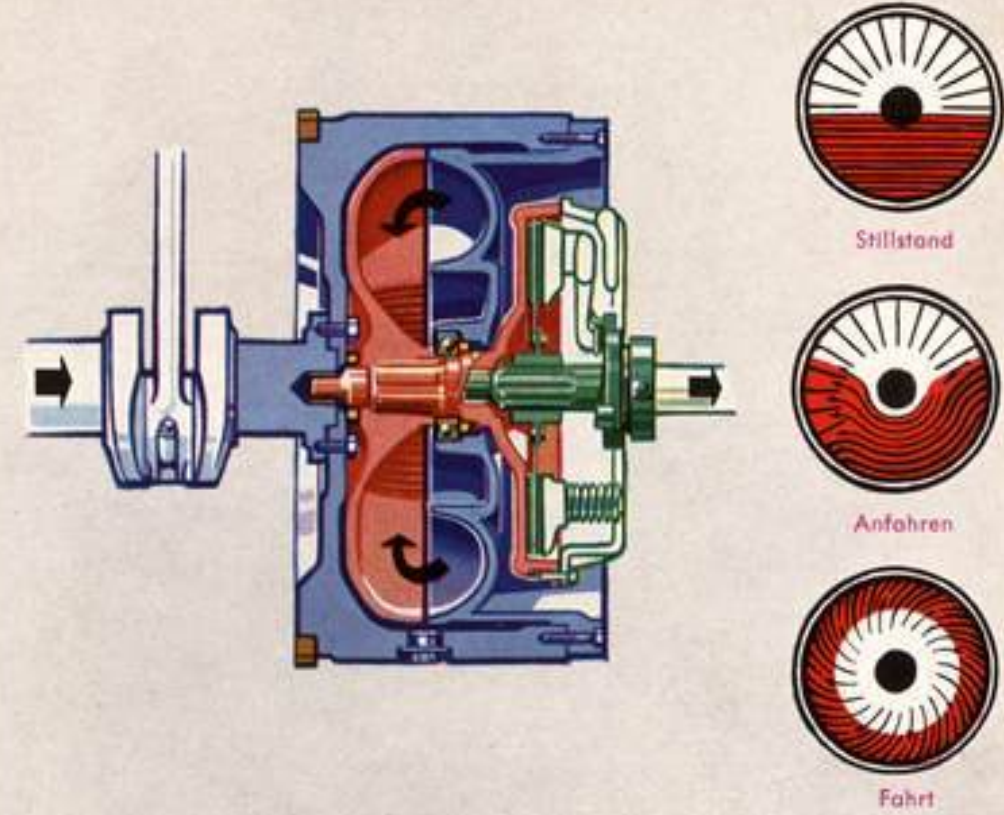
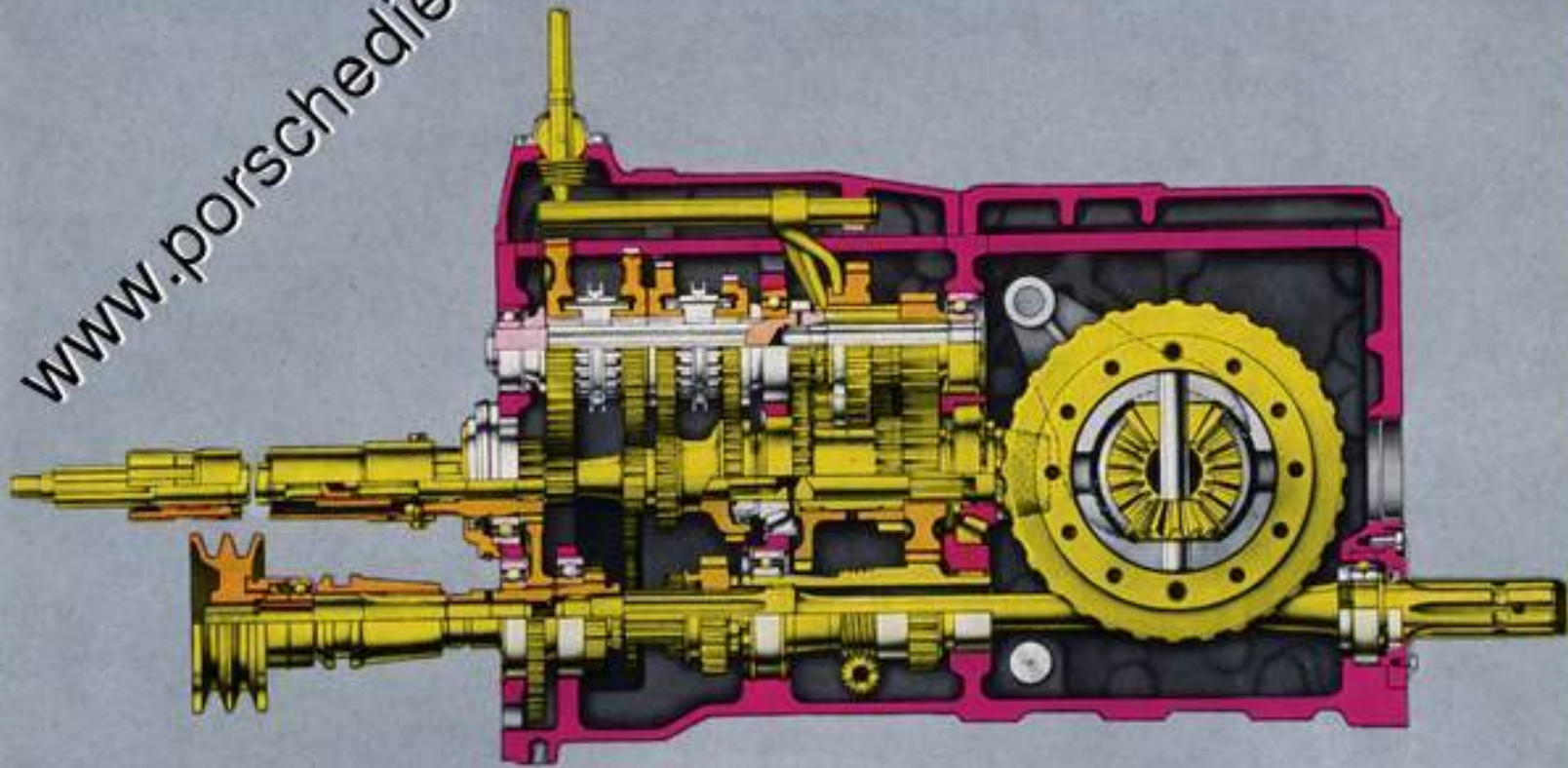

Spielend leicht zu formende Kräfte

Das Getriebe formt die Kraft des Motors durch acht Vorwärts- und vier Rückwärtsgänge je nach den Erfordernissen passend um. Die Vorwärtsgänge bestehen aus vier Ackergängen und vier Transportgängen. Jede Gruppe kann zügig durchgeschaltet werden. Sie werden bemerken, daß die entsprechenden Vorwärts- und Rückwärtsgänge gegenüber liegen. Ein Vorteil, den Sie z. B. bei den Arbeiten mit dem Frontlader schätzen werden. Der erste Gang dient als Kriechgang mit 1,2 km/h bei Nenndrehzahl des Motors. Er ist voll belastbar. Der SUPER L hat einen Mähantrieb und 3 Zapfwellen-Funktionen: vorn eine abschaltbare Motorzapfwelle für den Antrieb von Frontgeräten und hinten eine Zapfwelle, die als Motor- und als Wegzapfwelle geschaltet werden kann. Als Motorzapfwelle hat sie die Normdrehzahl mit 565 U/min. und die neue Drehzahl mit 1100 U/min. Wir haben Ihnen damit heute schon die Voraussetzung gegeben für den Einsatz leistungsfähiger Geräte, die in der Zukunft entwickelt werden. Die Wegzapfwelle können Sie in jedem Gang, auch in allen Rückwärtsgängen, benutzen. Sie werden sie vorteilhaft beim Triebachsanhänger einsetzen.

Drei Kupplungen - dreifacher Nutzen

Wir wissen, warum wir seit 10 Jahren die verschleißfreie ölhydraulische Kupplung in Schlepper einbauen, die ebenso teuer wie nützlich ist. Sie hilft Ihnen beim Anfahren schwerer Lasten in jedem Gang, erspart Ihnen damit Schaltarbeit, gibt Ihnen mehr Sicherheit im Straßenverkehr, schont die Maschine, bringt den Kraftfluß gleichmäßiger an den Boden und gleicht Fehler in der Bedienung der Fahrkupplung automatisch aus. Sie können Ihren Motor bei schwerem Zug und bei Bergfahrt niemals abwürgen. Wer einen Schlepper mit hydraulischer Kupplung gefahren hat, will sie nie mehr missen. Außerdem hat der SUPER L eine Doppelkupplung, die unentbehrlich beim Antrieb von Vollerntemaschinen über die Motorzapfwelle ist.

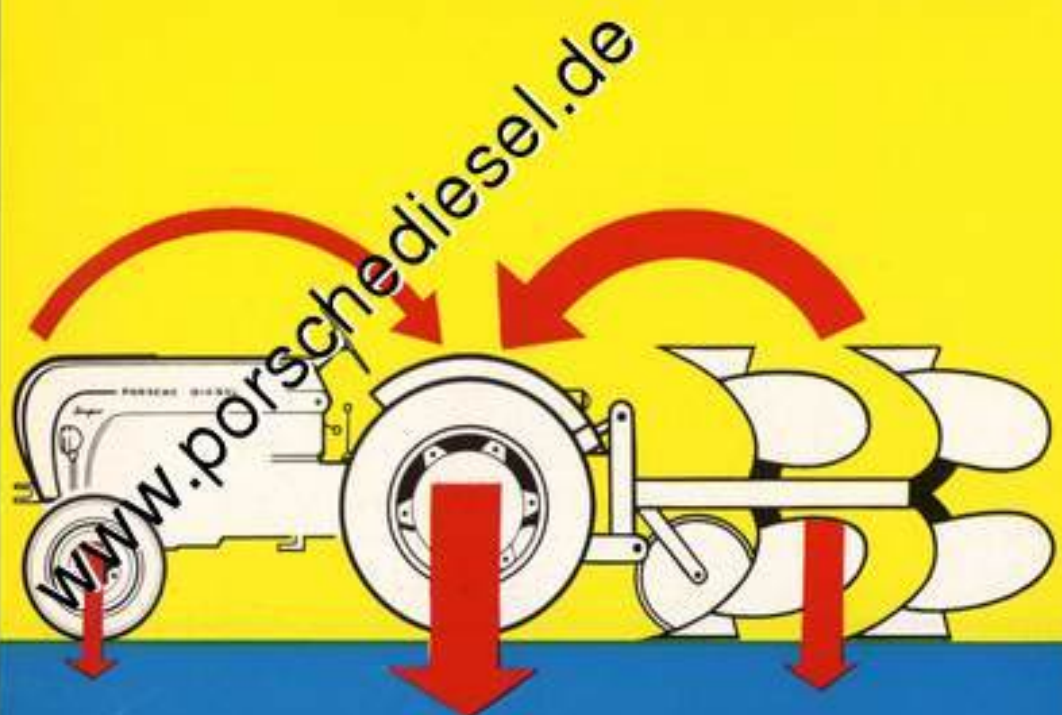

**Stark - schwer - zugfest - robust - zuverlässig
und dazu viele technische Einrichtungen**

Der SUPER L ist bei aller technischer Vollkommenheit einfach im Aufbau und zweckmäßig in seinen Funktionen. Sein Wert liegt in seiner großen Stärke, seinem günstigen Gewicht, seiner großen Zugkraft, seiner robusten Bauart — seiner besonders stark belastbaren Hinterachse — und seiner unbedingten Zuverlässigkeit im harten Einsatz. — Zahlreiche technische Einrichtungen wie Kraftheber mit Dreipunktgestänge, Frontlader, Mähwerk, Spurverstellung, Front-Motorzapfwelle zusätzlich zur Motor- und Wegzapfwelle am Heck, Raddruckverstärker, höhenverstellbare Anhängerkupplung usw. machen ihn zur vielseitigen Zug- und Arbeitsmaschine. Wir sind damit der Meinung, daß es keine neue Arbeitsanforderung in der Gegenwart und in der Zukunft gibt, auf die Ihr SUPER L nicht heute schon vorbereitet wäre.

Neue Vorteile im Dreipunkt

Das Dreipunktgestänge besitzt neue Vorteile: In ausgehobenem Zustand wird das freie Seitenspiel der Unterlenker automatisch ausgeschaltet. Sie können die frei bewegliche Ackerschiene in jeder Höhe und der Seite nach festlegen, indem Sie die dafür vorhandene Einrichtung benutzen.

Selbstverständlich Mähantrieb

Der Mähantrieb des SUPER L ist serienmäßig vorhanden. Er liegt seitlich am Getriebe und ist abschaltbar. Sein Vorteil ist der fahrkupplungs-unabhängige Antrieb, d. h. Sie können den Gang wechseln, ohne daß das Mähwerk stehen bleibt. Der Anbau erfolgt leicht mit wenigen Handgriffen.

**Mit dem kleinen Finger
Riesenkräfte bewegen**

Das können Sie spielend mit einem hydraulischen Kraftheber. Die Seele des starken Krafthebers ist die Bosch-Hochdruck-Zahnradpumpe mit hohem Wirkungsgrad und großer Leistung. Sie hat druckentlastete und damit verschleißfreie Lager. Der Druck bleibt auch nach Tausenden von Arbeitsgängen immer gleich. Sie erzeugt im Kraftheber ein Arbeitsvermögen von 1050 mkg, was einer Hubkraft von 2600 kg am Ende der Hubarme entspricht. Der Kraftheber hat serienmäßig den Raddruckverstärker. Mit einem zweiten Steuerkreis können Sie unabhängig vom Kraftheber, Mähwerk, Frontlader und Druckzylinder in Geräten betätigen. Trotz seiner großen Leistung nimmt der Kraftheber wenig Raum ein. Der Fahrersitz ist angenehm tief.



Ein sehr zweckmäßiger Fahrerstand gibt Ihnen viele Erleichterungen

Ihre Sicherheit und die Erhaltung Ihrer Leistungsfähigkeit sind für uns das höchste Gebot. So haben wir in Zusammenarbeit mit wissenschaftlichen Instituten für Sie gute Sitze entwickelt, die Bedienteile so zweckmäßig wie möglich angeordnet und auf Ihre leichte Betätigung Wert gelegt. Bitte beachten Sie, daß Sie bequem auch bei angebautem Frontlader und Verdeck von vorn auf- und absteigen können. Große Laufruhe des Motors, Heizung und Schutz gegen die Unbilden des Wetters werden Sie dankbar begrüßen.

Starke Vorderachse für Frontladerarbeit

Der SUPER L hat eine starke, pendelnd aufgehängte Vorderachse, auf Wunsch auch ausziehbar von 1380 mm bis auf 1780 mm. Die Vorderräder sind einzeln gummigefedert. Die nur einer geringen Abnutzung unterworfenen Federung hat eine gute Dämpfung. Diese starke Vorderachse wird serienmäßig im SUPER L verwendet, so daß Sie jederzeit auch nachträglich den Frontlader anbauen können.

www.porschediesel.de

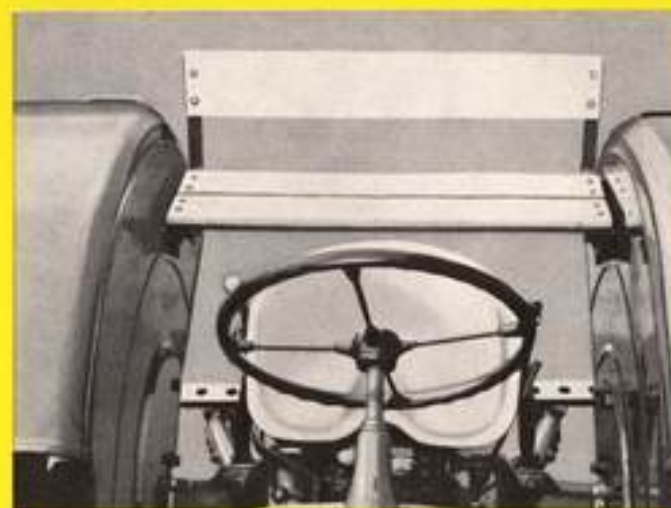
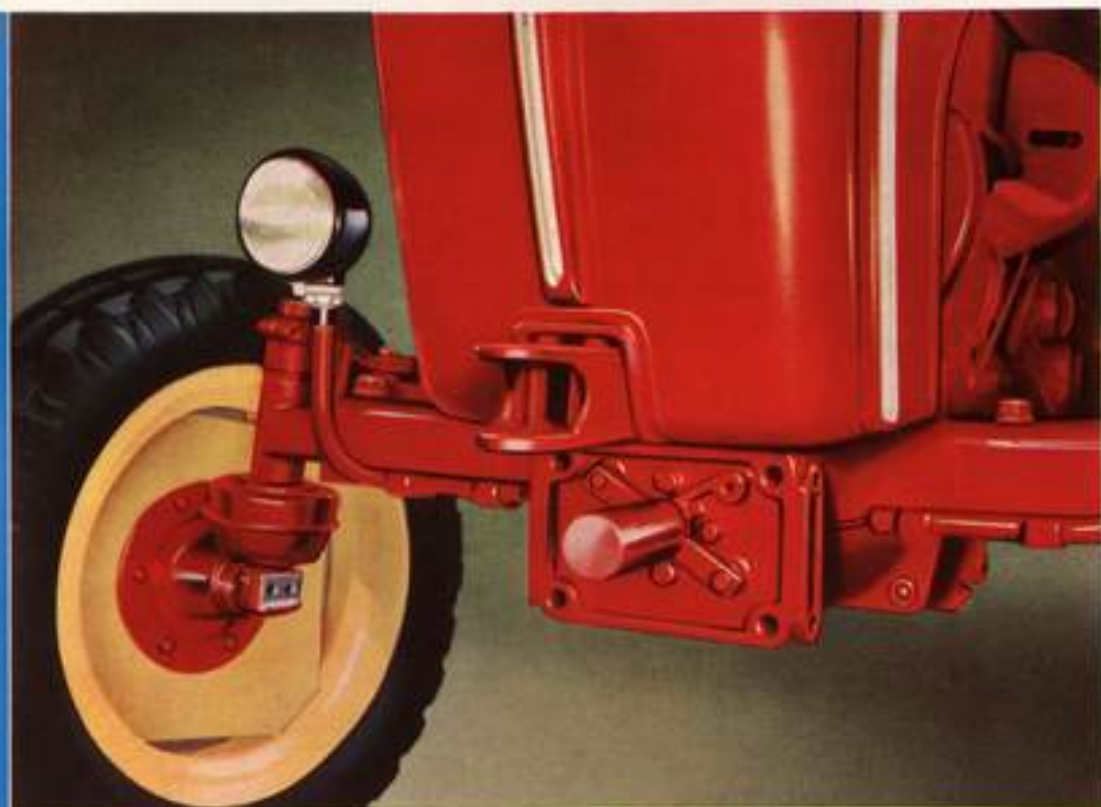

Sie sitzen angenehm

Als Neuheit werden Sie eine doppelsitzige Beifahrersitzbank begrüßen, die sich geschützt zwischen den Kotflügeln befindet und die Sie mit wenigen Griffen abnehmen können.



Alles am richtigen Platz

Jeder moderne Schlepper hat viele Bedienteile, da er viele Aufgaben erfüllen soll. Wir sorgten dafür, daß die einzelnen Bedienteile im günstigen Griffbereich liegen.



Geschützt durch Verdeck

Sie sind geschützt gegen die Unbilden des Wetters durch das heizbare Allwetter-Verdeck mit großer Vollsichtscheibe, in das Sie bequem vorn ein- und aussteigen können.



Angenehme Wärme umgibt Sie

Was beim Automobil eine Selbstverständlichkeit ist, bietet Ihnen auch der SUPER L: Die behagliche Wärme im Fahrerstand wird von Ihnen nach Ihren Wünschen leicht reguliert.

Reichlich bemessene elektrische Anlage

Wir haben die Abmessungen und die Qualität der betriebs-sicheren elektrischen Anlage über das vom Gesetzgeber geforderte Maß hinaus festgelegt. Das war uns für Ihre Sicherheit und die Ihrer Maschine persönlich sehr wichtig.

- Die einzelnen Kabel haben wir zu einem Kabelbaum zusammengefaßt. Sie sind bis zu den Verteilerstellen durch ein Bougierrohr geschützt und gegen Beschädigungen und Funktionsstörungen gesichert.

- Die Scheinwerfer sind mit Biluxbirnen für Fern- und Abblendlicht und mit Glühlampen für Standlicht ausgestattet.

- Zwei kombinierte Brems- und Schlußleuchten mit sehr großer Lichtaustrittsfläche sind form-schön und geschützt in die hinteren Kotflügel eingebaut, zusätzlich zu den 2 Rückstrahlern.

- Auch alle übrigen elektrischen Anlagen wie Batterien, Anlasser, Lichtmaschine usw. sind den Anforderungen dieser Maschine gemäß sehr reichlich bemessen und von hoher Qualität.

Bitte beachten Sie die liebevolle Behandlung gerade auch der kleinen Dinge.

Weitere Auskünfte gibt Ihnen gerne
Ihr Porsche-Diesel-Händler:

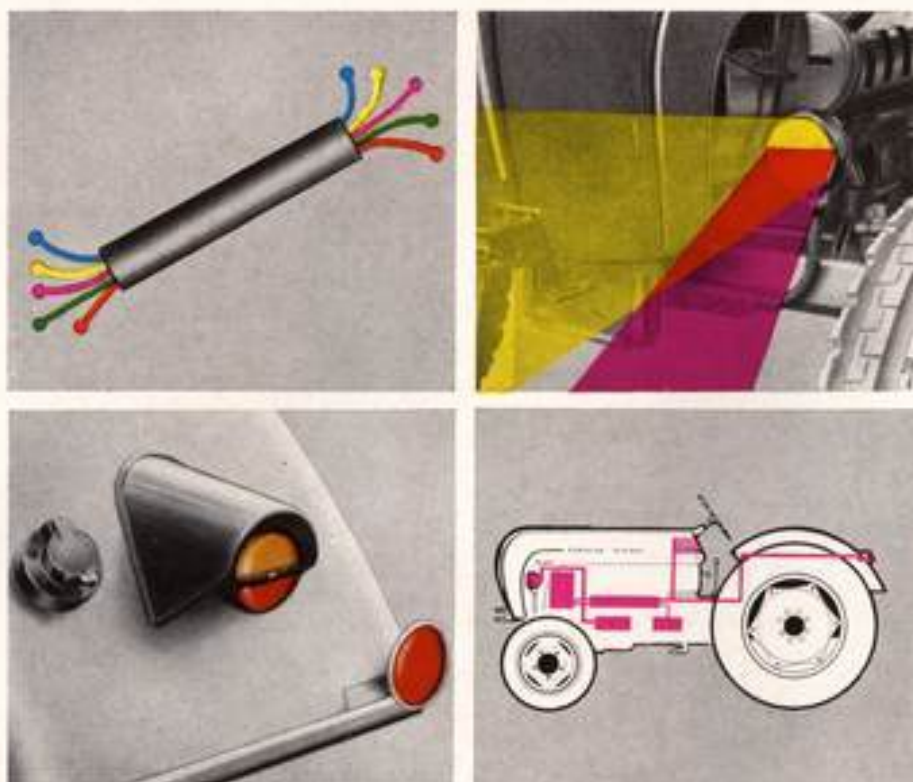

Technische Daten

Motor: PORSCHE-DIESEL-3-Zylinder, Viertakt, luftgekühlt, stehend in Reihe angeordnete Zylinder, Leistung 40 PS, Nenndrehzahl 2300 U/min., elektrische Anlaßvorrichtung.

Kühlung: Luftkühlung durch Radialgebläse, vom Fahrersitz aus regulierbar, Temperaturanzeige durch Fernthermometer und Warnton beim Überschreiten der zulässigen Temperaturgrenze.

Getriebe: Zahnradwechselgetriebe mit 8 Vorwärts- und 4 Rückwärtsgängen.

Geschwindigkeiten km/h bei Bereifung 11-36 AS

Ackergänge	Transportgänge	Rückwärtsgänge
1. Gang 1,2	5. Gang 4,3	1. R.-Gang 2,1
2. Gang 2,1	6. Gang 7,6	2. R.-Gang 3,7
3. Gang 3,4	7. Gang 12,0	3. R.-Gang 5,8
4. Gang 5,7	8. Gang 20,0	4. R.-Gang 9,8

Kupplung: Doppelkupplung für hintere Motorzapfwelle sowie ölhydraulische Kupplung, System Voith.

Zapfwellen: Abschaltbar als Keilwellen nach DIN 9611, Form A. Hintere Zapfwelle wahlweise schaltbar als Motorzapfwelle oder Wegzapfwelle, Motorzapfwelle in zwei Stufen schaltbar. Drehzahl 565 U/min. und 1100 U/min., Motorzapfwelle vorn mit Drehzahl 1150 U/min. bei Nenndrehzahl des Motors.

Bereifung: vorn 6,00 — 20 ASF; hinten 11 — 36 AS, (a. W. mehrfach spurverstellbare Hinterräder); a. W. 13 — 30 AS.

Mähantrieb: Seitlich vom Getriebe aus, abschaltbar.

Riemenscheibe: Für die vordere und hintere Zapfwelle lieferbar. Jeweils durch Verdrehen um 180° für Rechts- oder Linksantrieb einzusetzen. Bei Riemenscheibe mit Zapfwellenverlängerung gleichzeitige Benutzung der Zapfwelle möglich.

Anhängerkupplung: Vorn starr, hinten höhenverstellbar.

Maße und Gewichte bei Bereifung 11-36

Radstand	2000 mm	Eigengewicht:	
größte Länge	3230 mm	(Ohne Kraftheber, ohne Zusatzgewichte, mit vollem Tank und	
Bodenfreiheit (geringste)	400 mm	fester Ackerschleife	2000 kg
größte Breite	1826 mm	Zusatzgewichte:	
größte Höhe (am Lenkrad)	1660 mm	vorn unter der Haube	4 × 34 kg
Spurweite vorn	1380 mm	Hinterräder	6 × 60 kg
Spurweite hinten	1500 mm	Wasserfüllung bis zu	2 × 160 kg
auf Wunsch einstellbar			
vorn bis auf	1780 mm		
hinten bis auf	1975 mm		

Angaben gemäß derzeitigem Stand, Änderungen vorbehalten.



PORSCHE - DIESEL
MOTORENBAU GMBH FRIEDRICHSHAFEN AM BODENSEE